

FERRAMENTA SOLDADA PARA TORNEAR FUROS PASSANTES

ISO 8

TORNEAMENTO INTERNO

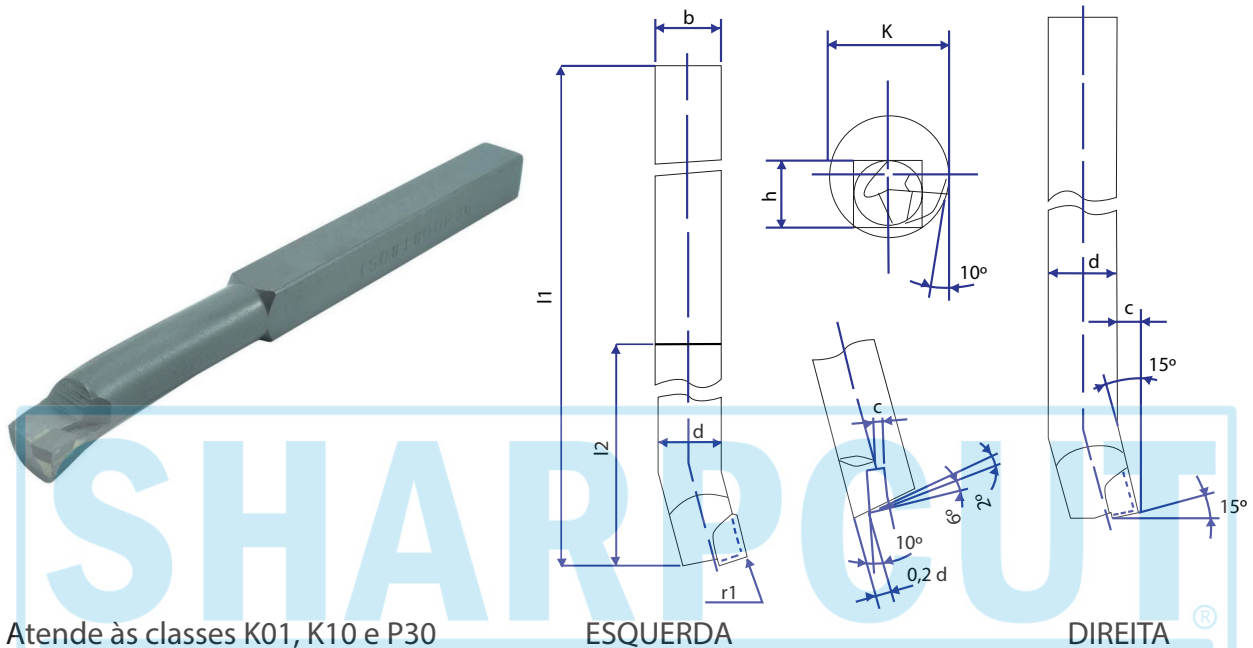

Atende às classes K01, K10 e P30

ESQUERDA

DIREITA

Seção	Bitola	h	b	d	c	l1+5%	l2	r1	Pastilha DIN 4950	K
	0808	8	8	8	3	125	40	0,5	A 5	14
	1010	10	10	10	4	150	50	0,5	A 6	18
	1212	12	12	12	5	180	63	0,5	A 8	21
	1616	16	16	16	6	210	80	0,5	A 10	27
	2020	20	20	20	8	250	100	0,5	A 12	34
	2525	25	25	25	10	300	125	1	A 16	43
	3232	32	32	32	12	355	160	1	A 20	52
	4040*	40	40	40	16	(1)	200	1	A 25	62

(*K) Diâmetro mínimo do furo a ser formado

(1) Comprimento a indicar no pedido.

Aplicação: As Ferramentas Soldadas ISO 8 permitem realizar os mais diversos tipos de trabalho. É uma ferramenta para torneamento interno, furos e cantos, comercializada de acordo com os padrões de medição e qualidade exigidos pelo mercado.